

KOMATSU®

PC35MR-2

ЭКСПЛУАТАЦИОННАЯ МАССА
3580 - 4025 кг

ПОЛЕЗНАЯ МОЩНОСТЬ
21,7 кВт / 29 л.с. при 2400 об/мин

ВМЕСТИМОСТЬ КОВША
0,055 - 0,13 м³

PC
35MR-2



Мини-экскаватор

PC35MR-2

ОБЩАЯ ХАРАКТЕРИСТИКА

Традиции и инновации

Новый компактный мини-экскаватор создан на основе технических знаний и опыта, накопленных фирмой KOMATSU за последние восемьдесят лет. В процессе проектирования постоянное внимание уделялось нуждам заказчиков со всего мира; результатом стало появление удобной в использовании машины, обладающей эксплуатационной эффективностью наивысшего мирового класса.

Эксплуатационная эффективность

Новый мини-экскаватор PC35MR-2 с укороченной задней частью имеет мощность и скорость копания, оптимально подходящие для работы в стесненных условиях: на внутренних дворах, дорогах, в местах ведения демонтажных, канализационных работ, где использование традиционной техники невозможно. Прочность и превосходная устойчивость обеспечивают безопасное и уверенное ведение работ в любых условиях.

Гидросистема CLSS фирмы Komatsu

Гидросистема CLSS (система с закрытым центром и регулированием производительности по нагрузке) обеспечивает требуемую мощность, скорость и превосходную управляемость для всех движений, включая совмещенные. Система выполнена по схеме с закрытым центром, содержит два регулируемых насоса и имеет возможность регулирования производительности по нагрузке. Главной особенностью такой системы является то, что она позволяет оператору выполнять все движения с максимальной эффективностью независимо от нагрузки и частоты вращения двигателя. Проявлению таких качеств дополнительно способствуют органы управления с гидравлическим сервоусилением, которые общепризнанно являются самыми простыми в использовании и требующими минимальных усилий для выполнения операций с ювелирной точностью.

Комфортность

Несмотря на компактность, мини-экскаватор PC35MR-2 исключительно комфортен. Его отличают просторная кабина, органы управления всеми движениями с пропорциональным сервоусилением (PPC), сдвижная дверь, лобовое стекло с газонаполненным упором, ящик для мелких предметов, крючок-вешалка, держатель для чашки, лампочка освещения подножки и, по требованию заказчика, радиоприемник и кондиционер воздуха.

Универсальность

Многообразие вариантов комплектации позволяет оператору правильно подобрать машину для конкретных работ. В число возможностей выбора входят: короткая или длинная рукоять, кабина или козырек, резиновые или стальные башмаки гусениц, дополнительный противовес.



Кроме этого, вспомогательный гидроконтур 1 / 2 обеспечивает возможность использования различных дополнительных рабочих органов таких, как гидромолот, грейферный ковш, шнековый бур и др.

Техническое обслуживание

Все точки периодического технического обслуживания легко доступны после открывания капотов. Топливный бак и гидробак размещены под боковым капотом в безопасном и легкодоступном месте.



ЭКСПЛУАТАЦИОННАЯ МАССА

3580 - 4025 кг

ПОЛЕЗНАЯ МОЩНОСТЬ

21,7 кВт / 29 л.с.
при 2400 об/мин

ВМЕСТИМОСТЬ КОВША

0,055 - 0,13 м³

Кроме того, внеплановое техническое обслуживание можно выполнить, просто откинув кабину вверх: под полом кабины оператор найдет все основные узлы гидросистемы такие, как основной гидрораспределитель или гидромотор поворота платформы.

Гидравлические соединители с кольцевыми уплотнениями ORFS и электрические соединители DT повышают надежность машины и снижают затраты времени и труда при ремонте.

Разработаны специальные технические решения, позволяющие увеличить до 500 часов интервалы выполнения основных операций технического обслуживания таких, как смазывание шарниров или замена масла двигателя.

Кроме этого, во избежание утечек все баки оснащены сливными шлангами. Это еще раз подчеркивает внимание, уделяемое фирмой KOMATSU охране окружающей среды.

РАБОЧЕЕ МЕСТО ОПЕРАТОРА



Просторная кабина проектировалась с тщательной проработкой деталей, обеспечивающих тишину и комфорт на рабочем месте. Особое внимание уделено интерьеру кабины. Его отличают эргономичные органы управления PPC; применение кнопки переключения скоростных диапазонов хода на панели, вместо педали, что увеличивает свободную площадь пола; регулируемое сиденье; лобовое стекло, удерживаемое в открытом положении газонаполненным упором; эффективная система обогрева и вентиляции. Кондиционер воздуха, устанавливаемый по требованию, обеспечивает оптимальный микроклимат в течение круглого года. И последнее, но не менее важное, что заслуживает внимания, - это сдвижная дверь с верхней направляющей, облегчающая посадку в кабину и высадку и обеспечивающая безопасность этих действий в любой ситуации.

ПРЕИМУЩЕСТВА

Двигатель

Двигатель фирмы KOMATSU развивает требуемую мощность и имеет очень низкий расход топлива. За счет использования передовых технических решений его работа отличается минимальным уровнем шума и токсичности отработавших газов (STAGE 2).



Автоматическое переключение скоростных диапазонов

В случае включения данное устройство автоматически регулирует рабочий объем гидромоторов хода в зависимости от рабочих условий. При необходимости ускорения передвижения рабочий объем максимально повышается, а при необходимости обеспечения высокого тягового усилия - снижается до минимума. Этот процесс не требует вмешательства оператора.



Контур дополнительного рабочего оборудования

Вспомогательный гидроконтур 1 / 2 обеспечивает возможность использования сменных рабочих органов для различных целей: гидромолота, грейферного ковша и др. Переключение между двумя вариантами схемы гидросистемы осуществляется при помощи простого крана, расположенного с правой стороны машины под небольшим капотом.



X-образная рама

Новая литая X-образная рама обладает максимальной стойкостью к механическим напряжениям и обеспечивает их оптимальное распределение; такая форма значительно повышает жесткость и надежность машины. Кроме этого, она упрощает проведение регулярной очистки ходовой части и удаление грязи.



Дополнительный противовес

Возможность быстрой установки и снятия противовеса позволяет изменять радиус поворота задней части платформы мини-экскаватора PC35MR-2, делая его нормальным или укороченным в зависимости от текущих условий эксплуатации. Такой противовес повышает устойчивость и грузоподъемность машины.



РАЗМЕРЫ И РАБОЧАЯ ЗОНА

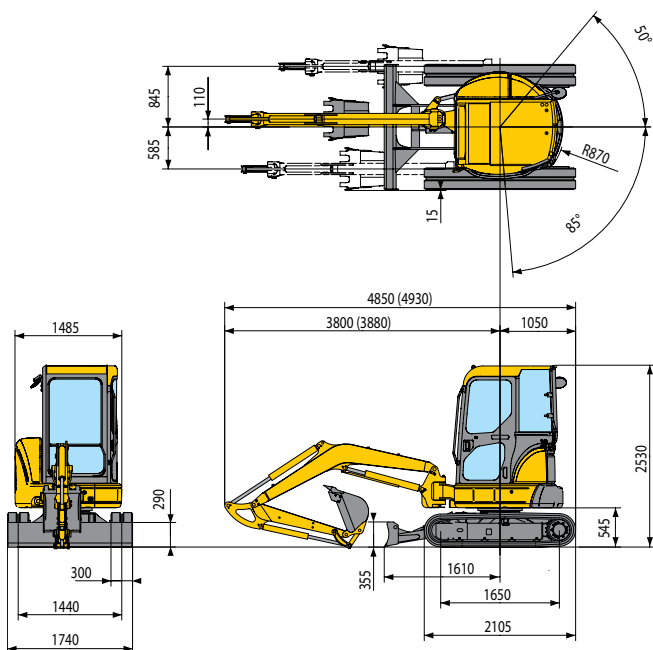

НАБОР КОВШЕЙ			
Ширина с боковыми ножами, мм	Вместимость, м³	Масса с боковыми ножами, кг	Число зубьев
420	0,055	59	3
500	0,09	78	4
600	0,11	83	4
700	0,13	98	5

МАШИНА С КАБИНОЙ, СТАЛЬНЫМИ БАШМАКАМИ ГУСЕНИЦ, ДОПОЛНИТЕЛЬНЫМ ПРОТИВОВЕСОМ И ОТВАЛОМ, ОПУЩЕННЫМ НА ЗЕМЛЮ

A - расстояние от центра машины
B - высота расположения шарнира ковша

МАКСИМАЛЬНОЕ УСИЛИЕ КОПАНИЯ

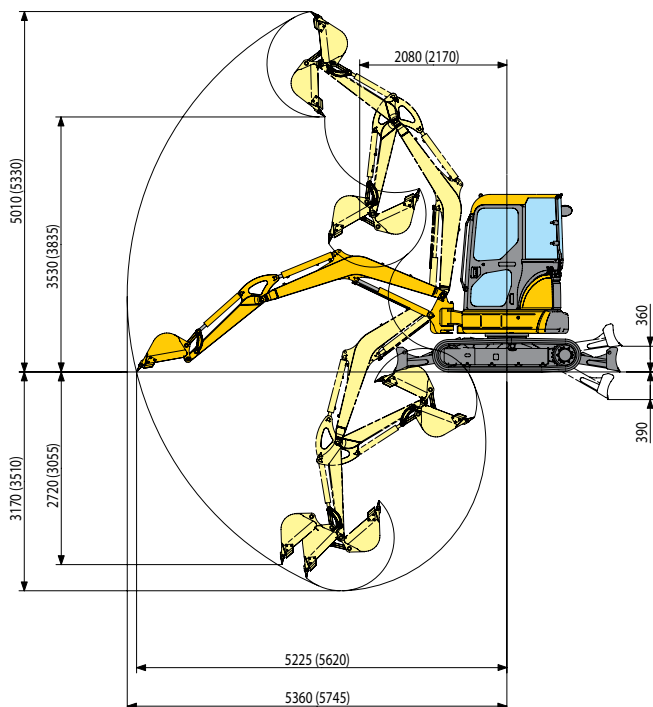

Рукоять длиной 1350 мм										
B	A		2 м		3 м		4 м		Макс. вылет	
	Стрела впереди	90°	Стрела впереди	90°	Стрела впереди	90°	Стрела впереди	90°	Стрела впереди	90°
3 м	/	/	/	/	(*) 750	530	(*) 750	505		
2 м	/	/	(*) 1045	825	(*) 815	525	(*) 765	430		
1 м	/	/	(*) 1380	780	(*) 925	510	(*) 780	405		
0 м	(*) 2635	1410	(*) 1495	755	(*) 950	485	(*) 810	420		
-1 м	(*) 2230	1470	(*) 1345	755	(*) 835	500	(*) 835	500		

Единицы измерения: кгс

Рукоять длиной 1750 мм										
B	A		2 м		3 м		4 м		Макс. вылет	
	Стрела впереди	90°	Стрела впереди	90°	Стрела впереди	90°	Стрела впереди	90°	Стрела впереди	90°
3 м	/	/	/	/	(*) 610	525	(*) 630	425		
2 м	/	/	(*) 840	820	(*) 700	515	(*) 645	365		
1 м	/	/	(*) 1230	775	(*) 845	495	(*) 675	345		
0 м	(*) 2910	1390	(*) 1395	700	(*) 940	480	(*) 705	355		
-1 м	(*) 2565	1395	(*) 1410	730	(*) 900	475	(*) 745	410		

Единицы измерения: кгс

ПРИМЕЧАНИЕ:

Номинальная грузоподъемность по стандарту ISO 10567. Номинальная грузоподъемность не превышает 87 % грузоподъемности, обеспечиваемой гидросистемой, или 75 % опрокидывающей нагрузки.

- Звездочкой (*) помечены значения, ограниченные усилием, развиваемым гидросистемой. Расчеты выполнены для условий нахождения машины на ровной и твердой площадке.
- Точкой подвеса груза считается предполагаемый крюк, расположенный позади ковша.

ТЕХНИЧЕСКИЕ ХАРАКТЕРИСТИКИ



ДВИГАТЕЛЬ

Двигатель нового поколения, отвечающий самым строгим требованиям по ограничению токсичности отработавших газов (STAGE 2).
 Модель Komatsu 3D88E-5
 Тип 4-тактный дизельный двигатель с пониженной токсичностью выхлопа
 Рабочий объем 1642 см³
 Диаметр цилиндров x ход поршня 88 x 90 мм
 Число цилиндров 3
 Сгорание непосредственный впрыск
 Всасывание воздуха естественное
 Полезная мощность (SAE J1349) 21,7 кВт / 29 л.с. при 2400 об/мин
 Макс. крутящий момент 105,1 Н·м при 1440 об/мин
 Система охлаждения водяная
 Тип воздушного фильтра сухой
 Электрический стартер и система подогрева впускного воздуха для холодных климатических условий



СИСТЕМА ПОВОРОТА ПЛАТФОРМЫ

Вращение платформы осуществляется от героторного гидромотора. Опорно-поворотный круг имеет один шариковый подшипник и внутренний зубчатый венец, подвергнутый индукционной закалке. Смазывание узла осуществляется при помощи централизованной смазочной системы.
 Частота вращения платформы 9,0 об/мин



ТРАНСМИССИЯ

Тип гидрообъемная трансмиссия с двумя скоростными диапазонами; управление скоростью и направлением движения осуществляется при помощи двух рычагов и двух педалей
 Гидромоторы 2 аксиально-поршневых
 Редукторы планетарные
 Макс. тяговое усилие 3530 даН (3600 кгс)
 Скорость хода 2,8 - 4,6 км/ч



ОТВАЛ

Тип сварная, монолитная конструкция
 Ширина x высота 1740 x 355 мм
 Макс. высота подъема 360 мм
 Макс. глубина опускания 390 мм



ХОДОВАЯ ЧАСТЬ

Литая нижняя ходовая X-образная рама и гусеничные рамы коробчатого сечения.
 Кол. башмаков гусениц (каждая сторона) 44
 Кол. опорных катков (каждая сторона) 4
 Ширина башмаков гусениц 300 мм
 Давление на грунт (стандартная комплектация) 0,36 кгс/см²



ЭЛЕКТРИЧЕСКАЯ СИСТЕМА

Напряжение 12 В
 Аккумуляторная батарея 68 А·ч
 Генератор 40 А
 Стартер 2,0 кВт



ЗАПРАВОЧНЫЕ ЕМКОСТИ

Топливный бак 44 л
 Система охлаждения с радиатором 3,3 л
 Смазочная система двигателя 7,2 л
 Гидравлическая система 45 л



ЭКСПЛУАТАЦИОННАЯ МАССА

Эксплуатационная масса со стандартным ковшом, в полностью заправленном состоянии и оператором (80 кг) на борту (ISO 6016).
 Эксплуатационная масса с кабиной и резиновыми башмаками гусениц 3755 кг
 Эксплуатационная масса с кабиной и стальными башмаками гусениц 3865 кг
 Козырек -175 кг (опция)
 Дополнительный противовес +160 кг



ГИДРАВЛИЧЕСКАЯ СИСТЕМА

Тип Komatsu CLSS
 Основные насосы 2 регулируемых насоса + 1 шестеренный насос
 Макс. подача насоса 36,1 x 2 + 19,8 л/мин
 Макс. рабочее давление:
 Рабочее оборудование 26 МПа (260 бар)
 Гидромоторы:
 Ход 2 регулируемых
 Поворот платформы 1 нерегулируемый
 Гидроцилиндры (диаметр цилиндров x ход поршня):
 Стрела 80 x 585 мм
 Рукоять 75 x 595 мм
 Ковш 65 x 490 мм
 Поворот стрелы 95 x 482 мм
 Отвал 95 x 140 мм
 Усилие копания ковшом (ISO 6015) 2990 даН (3050 кг)
 Усилие копания рукоятью (ISO 6015):
 Рукоять длиной 1350 мм 2157 даН (2200 кг)
 Рукоять длиной 1750 мм 1814 даН (1850 кг)
 Все управление землеройным оборудованием осуществляется при помощи органов управления с сервоусилением РРС. Путем подъема предохранительных рычагов на поворотном основании можно заблокировать все движения.

МИНИ-ЭКСКАВАТОР

СТАНДАРТНОЕ ОБОРУДОВАНИЕ

- Рукоять длиной 1350 мм с дополнительными трубопроводами
- Стрела длиной 2560 мм с дополнительными трубопроводами
- Ковш вместимостью 0,11 м³
- Резиновые башмаки гусениц шириной 300 мм
- Отвал
- Дополнительный противовес
- Звуковой сигнал хода
- Кабина с защитой ROPS/TOPS
- Пепельница
- Стеклоочиститель/стеклоомыватель лобового стекла
- Держатель чашки
- Педаль управления направлением движения
- Амортизированное сиденье с регулируемым наклоном спинки и подлокотниками
- Ремень безопасности шириной 78 мм
- Кондиционер воздуха
- Автоматическое переключение двух скоростных диапазонов хода
- Воздухоочиститель с двойным фильтрующим элементом

ОПЦИОННОЕ ОБОРУДОВАНИЕ

- Рукоять длиной 1750 мм с дополнительными трубопроводами
- Дополнительная рабочая фара
- Прикуриватель
- Радиоприемник
- Жесткое сиденье с регулируемым наклоном спинки
- Ремень безопасности шириной 50 мм
- Опционный ковш
- Стальные башмаки гусениц
- Резиновые накладки
- Башмаки гусениц Road Liner
- Отвал с ножом на болтах
- Поворотный отвал с регулируемым перекосом (PAT)



Изготовитель: фирма **Komatsu Utility Europe**

Главный офис • via Atheste 4 • 35042 Este (Padova) - Italy (Италия)

Телефон: +39 0429 616111

Факс: +39 0429 601000

www.komatsueurope.com - utility@komatsu.it

KOMATSU®

Komatsu Europe
International NV

Mechelsesteenweg 586

B-1800 VILVOORDE (БЕЛЬГИЯ)

Tel. +32-2-255 24 11

Fax +32-2-252 19 81

www.komatsueurope.com

HRSS003002 02/2005

Компания оставляет за собой право изменять технические данные и другие материалы без предупреждения.
KOMATSU® – товарный знак фирмы Komatsu Ltd. Япония

Отпечатано в России. В этой публикации могут содержаться данные, относящиеся к рабочему или опционному оборудованию, не применяемому в вашем регионе. Свяжитесь с вашим местным дистрибьютором фирмы Komatsu для наведения справок относительно оборудования, в котором вы нуждаетесь. Компания оставляет за собой право изменять технические данные и другие материалы без предварительного уведомления.